



**ЭНЕРГОСЕРВИСНАЯ
КОМПАНИЯ ЛЕНЭНЕРГО**
Акционерное общество

Заказчик: ПАО «Россети Ленэнерго»

**ДОКУМЕНТАЦИЯ ПО ПЛАНИРОВКЕ ТЕРРИТОРИИ
(проект планировки территории и проект межевания территории)
для размещения объекта:**

**«Строительство дополнительных путей на участке Санкт-Петербург-
Главный (вкл.) – Обухово II (вкл.) под специализированное
пассажирское сообщение».**

**«Реконструкция ВЛ 110 кВ Красный Октябрь - Нарымская I цепь
(ВЛ 110 кВ Октябрьская – 1) с отпайками и ВЛ Красный Октябрь -
Нарымская II цепь (ВЛ 110 кВ Октябрьская – 2)»**

**Проект межевания территории. Основная часть.
раздел 1 «Проект межевания территории. Графическая часть»**

500-ДПТ-5

Том 5



**ЭНЕРГОСЕРВИСНАЯ
КОМПАНИЯ ЛЕНЭНЕРГО**
Акционерное общество

Заказчик: ПАО «Россети Ленэнерго»

**ДОКУМЕНТАЦИЯ ПО ПЛАНИРОВКЕ ТЕРРИТОРИИ
(проект планировки территории и проект межевания территории)
для размещения объекта:**

**«Строительство дополнительных путей на участке Санкт-Петербург-
Главный (вкл.) – Обухово II (вкл.) под специализированное пассажирское
сообщение».**

**«Реконструкция ВЛ 110 кВ Красный Октябрь - Нарымская I цепь
(ВЛ 110 кВ Октябрьская – 1) с отпайками и ВЛ Красный Октябрь -
Нарымская II цепь (ВЛ 110 кВ Октябрьская – 2)»**

**Проект межевания территории. Основная часть.
раздел 1 «Проект межевания территории. Графическая часть»**

500-ДПТ-5

Том 5

Исполняющий обязанности директора
департамента проектирования

Е.А. Павлов

Главный инженер проекта

Е.В. Мудраков

**Содержание тома**

Обозначение	Наименование	Примечание
Текстовая часть		
ДПТ-СП	Состав документации по планировке территории	
Графическая часть		
500-ДПТ-5-5	Чертеж межевания территории	

Состав документации по планировке территории

Номер тома	Обозначение	Наименование
1	500-ДПТ-1	Проект планировки территории. Основная часть. раздел 1 «Проект планировки территории. Графическая часть»
2	500-ДПТ-2	Проект планировки территории. Основная часть. раздел 2 «Положение о размещении линейных объектов»
3	500-ДПТ-3	Проект планировки территории. Материалы по обоснованию. раздел 3 «Материалы по обоснованию проекта планировки территории. Графическая часть»
4	500-ДПТ-4.1	Проект планировки территории. Материалы по обоснованию. раздел 4 «Материалы по обоснованию проекта планировки территории. Пояснительная записка»
	500-ДПТ-4.2	Проект планировки территории. Материалы по обоснованию. раздел 4 «Материалы по обоснованию проекта планировки территории. Приложения»
5	500-ДПТ-5	Проект межевания территории. Основная часть. раздел 1 «Проект межевания территории. Графическая часть»
6	500-ДПТ-6	Проект межевания территории. Основная часть. раздел 2 «Проект межевания территории. Текстовая часть»
7	500-ДПТ-7	Проект межевания территории. Материалы по обоснованию. раздел 3 «Материалы по обоснованию проекта межевания территории. Графическая часть»
8	500-ДПТ-8	Проект межевания территории. Материалы по обоснованию. раздел 4 «Материалы по обоснованию проекта межевания территории. Пояснительная записка»

**Лист подписей**

Нормоконтроль	 подпись	04.2024 дата	Р.С. Рустанов инициалы, фамилия
Начальник архитектурно- строительного отдела	 подпись	04.2024 дата	Р.С. Рустанов инициалы, фамилия
Главный инженер проекта	 подпись	04.2024 дата	Е.В. Мудраков инициалы, фамилия
Главный специалист по градостроительной документации	 подпись	04.2024 дата	М.В. Сергеевич инициалы, фамилия
Главный специалист	 подпись	04.2024 дата	В.Г. Наливайко инициалы, фамилия
Специалист	 подпись	04.2024 дата	Р.Е. Скрипов инициалы, фамилия

СК-1964

муниципальный округ
Александровский
Фрунзенского района
города Санкт-Петербурга

Элемент планировочной структуры: Зона планируемого размещения линейного объекта
Строительство и реконструкция главных путей на участке Санкт-Петербург - Главный - Санкт-Петербург - Сортировочный - Московский (парк Обухово (кл.)), Волковская (искл.) - Санкт-Петербург - Сортировочный - Московский (парк Обухово (вкл.))

муниципальный округ
Ивановский
Невского района
города Санкт-Петербурга

Элемент планировочной структуры: Зона планируемого размещения линейного объекта
утвержден Распоряжением Федерального агентства железнодорожного транспорта от 22.04.2022 №ВЛ-276-р
Строительство дополнительных путей на участке Санкт-Петербург -Главный (вкл.) - Обухово II (вкл.) под специализированной пассажирское сообщение

Элемент планировочной структуры: Зона планируемого размещения линейного объекта
Строительство дополнительных путей на участке

Линия совмещения

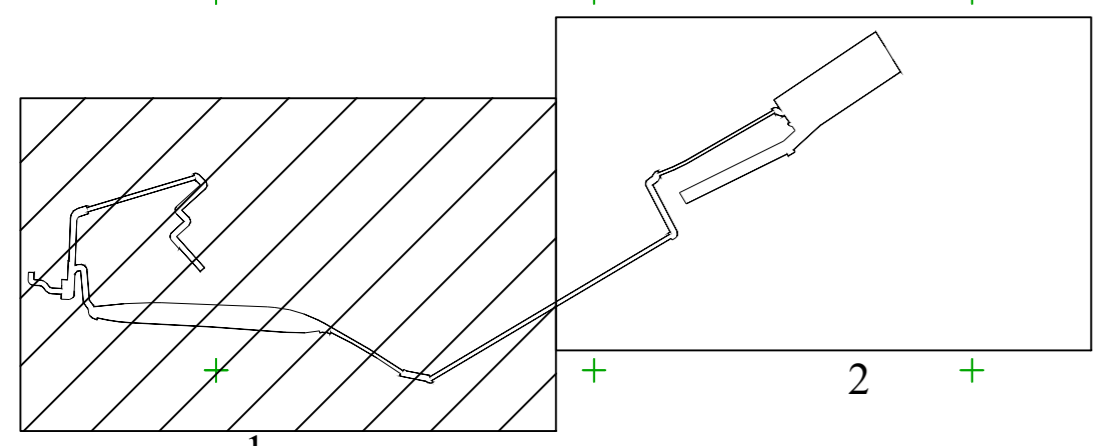
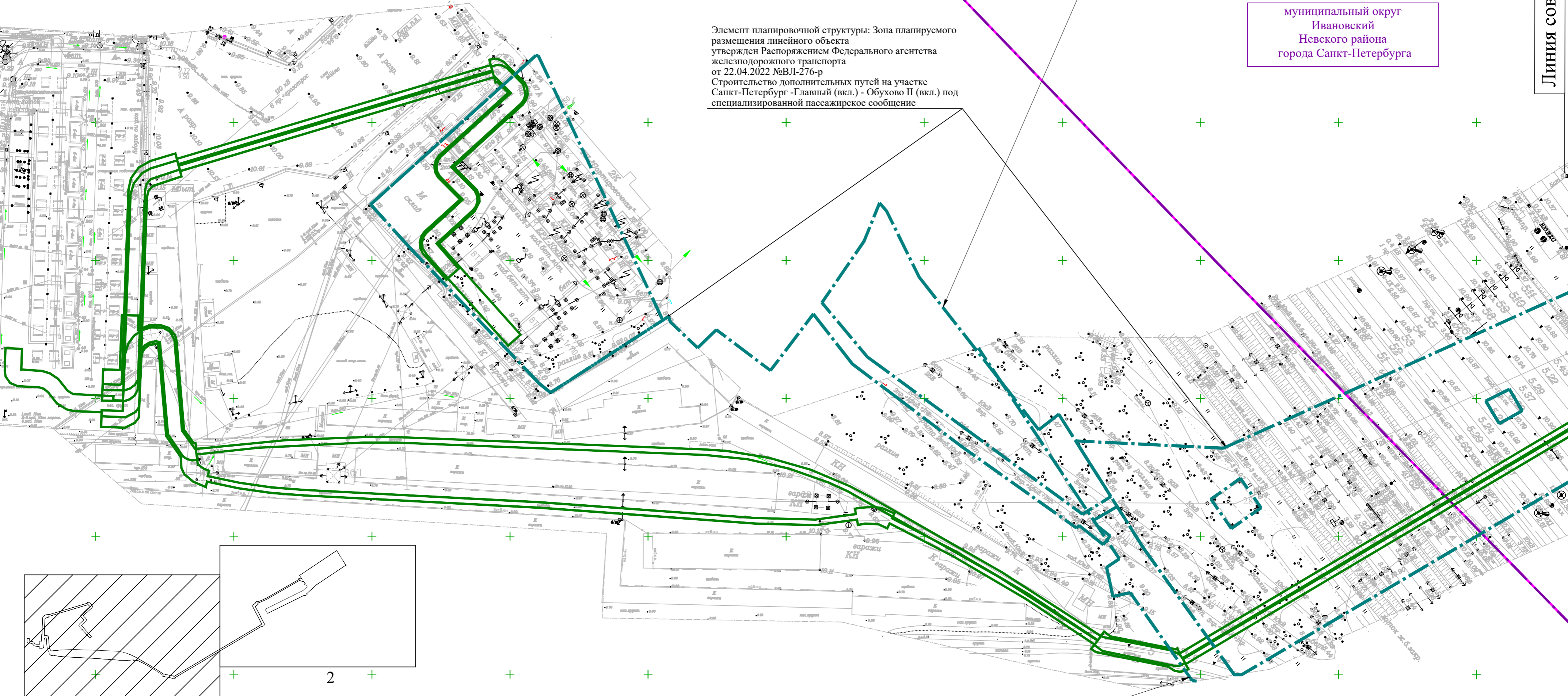

Условные обозначения

- - красные линии
- - границы планируемых элементов планировочной структуры
- - - - границы существующих элементов планировочной структуры
- - - - границы субъектов Российской Федерации
- - границы районов
- - - - границы внутригородских муниципальных образований

Примечание:
1. Линии отступа от красных линий в целях определения мест допустимого размещения зданий, строений, сооружений - не устанавливаются;
2. Границы земельных участков, образование которых предусмотрено схемой расположения земельного участка или земельных участков на кадастровом плане территории, срок действия которой не истек - отсутствуют.

500-ДПТ-5-5					
Строительство дополнительных путей на участке Санкт-Петербург-Главный (вкл.) - Обухово II (вкл.) под специализированное пассажирское сообщение. Реконструкция ВЛ 110 кВ Красный Октябрь - Нарвская I цепь (ВЛ 110 кВ Октябрьская - 1) с оттайками и ВЛ Красный Октябрь - Нарвская II цепь (ВЛ 110 кВ Октябрьская - 2)					
Изм.	Кол.уч.	Лист	№ док.	Подп.	Дата
Разработал		Сергиевич М.В.			04.24
Разработал		Наливайко В.Г.			04.24
Разработал		Скрипов Р.Е.			04.24
Нач. отдела		Рустанов Р.С.			04.24
ГИП		Мудраков Е.В.			04.24
Н. контр		Рустанов Р.С.			04.24
Чертеж межевания территории			Стадия	Лист	Листов
			ППТ	1	2
M1:1000			 ЭНЕРГОСЕРВИСНАЯ КОМПАНИЯ ЛЕНЭНЕРГО Акционерное Общество		

СК-1964

муниципальный округ
Ивановский
Невского района
города Санкт-Петербурга

муниципальный округ
Обуховский
Невского района
города Санкт-Петербурга

Элемент планировочной структуры: Зона планируемого размещения линейного объекта
Строительство и реконструкция главных путей на участке Санкт-Петербург - Главный - Санкт-Петербург - Сортировочный - Московский (парк Обухово (кл.)), Волковская (искл.) - Санкт-Петербург - Сортировочный - Московский (парк Обухово (вкл.))

Элемент планировочной структуры: Зона планируемого размещения линейного объекта
утвержден Распоряжением Федерального агентства железнодорожного транспорта от 22.04.2022 №ВЛ-276-р
Строительство дополнительных путей на участке Санкт-Петербург - Главный (вкл.) - Обухово II (вкл.) под специализированной пассажирское сообщение

Утвержденные красные линии Санкт-Петербурга
Постановление Правительства Санкт-Петербурга от 11.12.2012 №1315
Территория, ограниченная ул. Шелгунова, ул. Седова, пр. Александровской Фермы, ул. Кибальчича, Белевским пр.

Элемент планировочной структуры: Улично-дорожная сеть
утвержден Постановлением Правительства Санкт-Петербурга от 11.12.2012 №1315
Территория, ограниченная ул. Шелгунова, ул. Седова, пр. Александровской Фермы, ул. Кибальчича, Белевским пр.

Элемент планировочной структуры: Зона планируемого размещения линейного объекта
Строительство дополнительных путей на участке Санкт-Петербург - Главный (вкл.) - Обухово II (вкл.) под специализированной пассажирское сообщение

Линия совмещения

- Условные обозначения**
- - красные линии
 - - границы планируемых элементов планировочной структуры
 - - - - границы существующих элементов планировочной структуры
 - - - - границы субъектов Российской Федерации
 - - границы районов
 - . - . - границы внутригородских муниципальных образований

Примечание:
 1. Линии отступа от красных линий в целях определения мест допустимого размещения зданий, строений, сооружений - не устанавливаются;
 2. Границы земельных участков, образование которых предусмотрено схемой расположения земельного участка или земельных участков на кадастровом плане территории, срок действия которой не истек - отсутствуют.

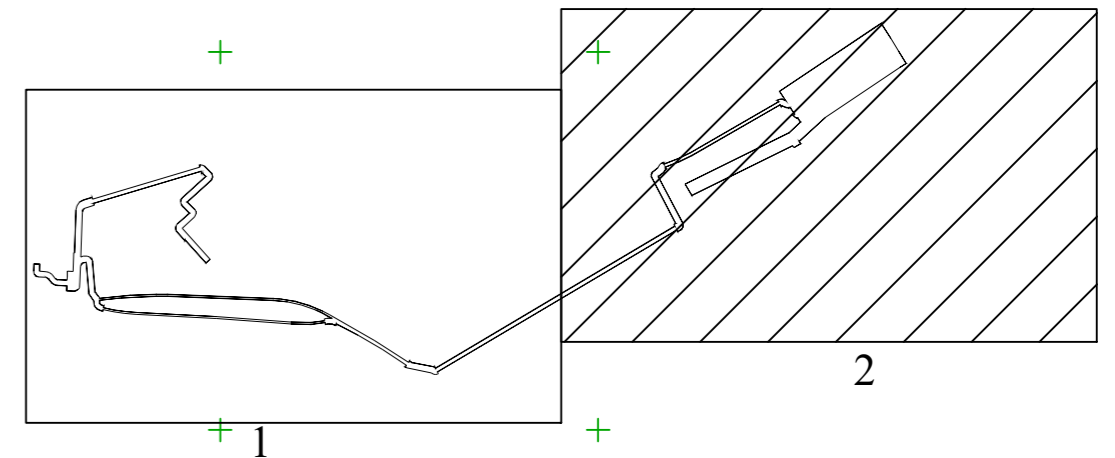

500-ДПТ-5-5					
Строительство дополнительных путей на участке Санкт-Петербург-Главный (вкл.) - Обухово II (вкл.) под специализированное пассажирское сообщение. Реконструкция ВЛ 110 кВ Красный Октябрь - Нарвская I цепь (ВЛ 110 кВ Октябрьская - 1) с оттайками и ВЛ Красный Октябрь - Нарвская II цепь (ВЛ 110 кВ Октябрьская - 2)					
Изм.	Кол.уч.	Лист	№ док.	Подп.	Дата
Разработал		Сергиевич М.В.			04.24
Разработал		Наливайко В.Г.			04.24
Разработал		Скрипов Р.Е.			04.24
Нач. отдела		Рустанов Р.С.			04.24
ГИП		Мудраков Е.В.			04.24
Н. контр		Рустанов Р.С.			04.24
Чертеж межевания территории				Стадия	Лист
				ППТ	2
					2
М1:1000				 ЭНЕРГОСЕРВИСНАЯ КОМПАНИЯ ЛЕНЭНЕРГО Акционерное общество	